

CAMA BAJA  
MODELO CB-7020 MC 3T



## CARACTERÍSTICAS BÁSICAS:

- AREA DE CARGA: 7 X 20 PIES.
- CAPACIDAD: 3,000 KG.
- DOS EJES.
- LLANTAS Y RINES DE 15 PULGADAS.
- JALÓN DE FUNDICIÓN, CAPACIDAD DE 7,000 LIBRAS.

- RAMPAS TIPO ESCALERA.
- REDILAS CERRADAS.
- PISO DE MADERA.
- GATO DE SUSTENTACIÓN CAPACIDAD DE 7,000 LIBRAS.
- CADENAS DE SEGURIDAD CON GANCHO .





**7 X 20 PIES**  
**CAMA BAJA**  
CAPACIDAD 3 TONS

**GITESA**

División Remolques

Tipo: Cama Baja

3

**MODELO CB-7020 MC 3T**  
**GENERALIDADES**



**DESCRIPCIÓN GENERAL**

Por definición, un remolque cama baja es aquel que sus ruedas se encuentran adosadas en la parte lateral, por fuera de la zona de carga, con lo que se logra acercar la plataforma de carga al piso, lo más cercana posible, para facilitar el ascenso y descenso de cargas.

El equipo que describimos en esta ficha es precisamente de cama baja, fabricado con redilas cerradas, con capacidad de carga para 3,000 kilogramos, la plataforma de carga tiene dimensiones de 7 pies de ancho, por 20 de largo, tiene dos ejes, con llantas de 15 pulgadas, el piso es de madera.

La gran longitud del equipo, 20 pies, hace posible que pueda transportar casi cualquier tipo de carga, incluso vehículos de esparcimiento como razors, motocicletas de 2, 3 y 4 ruedas, autopodadoras, cargadores frontales, así como un sinnúmero de diversas opciones.

Este equipo se clasifica entre los de mayor longitud que fabricamos, lo que aunado a su capacidad de carga, lo hacen un poderoso auxiliar en el transporte de cargas de gran volumen y/o peso.

También ofrecemos el servicio de personalizar el equipo, de acuerdo con las necesidades específicas del cliente, color, frenos, colocación de caja de herramienta, winch, toldo, etc.

Tenemos en existencia la totalidad de las refacciones y partes del remolque, para reposición en caso de deterioro natural o por colisión, por lo que se puede mantener el equipo en inmejorables condiciones, aún con el paso del tiempo.

Si requiere de alguna refacción o equipo, podemos enviar pedidos a cualquier lugar de la república, incluso fuera del país.

La solidez de este remolque garantiza una larga vida útil, aún en condiciones de trabajo pesado, están hechos para servir y durar.

Para solicitar alguna información de los implementos y equipos que manufacturamos, puede darle click en la primera imagen, que lo llevará directamente al correo institucional de la Empresa; para solicitar el precio de cualquier equipo, déle click en donde dice "COTIZAR"; de la misma forma en "WWW Visítanos", para aperturar nuestra página web [www.gitesa.com](http://www.gitesa.com); finalmente, el último ícono lo conduce de forma directa al facebook de GITESA.



**DIMENSIONES E INFORMACIÓN TÉCNICA**

**GITESA**

**CAMA BAJA MODELO CB-7020 MC 3T**

4

**RESUMEN DE INFORMACIÓN TÉCNICA**

Tipo de remolque:	Remolque cama baja, modelo CB-7020 MC 3T.
Plataforma de carga:	7 X 20 ft.
Capacidad de carga:	3,000 kg.
Lanza:	Tipo "V", fabricada en canal estructural de 6 pulgadas, con una longitud de 44 pulgadas.
Piso:	Recubierto de madera de pino de 2 pulgadas.
Suspensión:	Adecuada para soportar 3,000 kilogramos.
Muelles:	Cuatro juegos de cuatro hojas, cada uno con ojillos en los extremos; ancho de las hojas, 2 <sup>3/4</sup> pulgadas, capacidad para 1,750 lb cada uno.
Redilas:	Cerradas, con un tubular en la parte superior, de 2 <sup>1/2</sup> pulgadas de diámetro, con 18 postes verticales de ángulo, de 2 <sup>1/2</sup> pulgadas.
Guardafangos:	Dúplex (para dos ejes), tipo gota, fabricados en lámina lisa, de 9 pulgadas de ancho, con un diámetro de 72 pulgadas.
Estribos:	En lámina antiderrapante, dos en cada lateral, colocados contiguos al guardafangos.
Rampas:	De ángulo, tipo escalera, alojadas en un receptáculo habilitado para ese fin, ubicado en los laterales, cercano a la parte posterior, con su respectiva tapa y pasador de seguridad.
Jalón:	Tipo A, romboide, de fundición, con capacidad para 7,000 libras; admite bola de enganche con un diámetro de 2 pulgadas.
Ejes:	Dos ejes con capacidad de 3,500 lb, 95 pulgadas de largo.
Rines:	De 6 pulgadas de ancho, ocho aspas, 15 pulgadas de diámetro, cinco agujeros, capacidad de 1,870 libras, con separación entre birlos de 5 en 5 pulgadas.
Llantas:	Convencionales de 15 pulgadas, ST 7.00-15.
Luces:	De leds, cumplen con las regulaciones para circular en carreteras locales y federales.
Conexión eléctrica:	El conector eléctrico es de una sola pieza, plano, preparado para cuatro polos, macho. Con un multiconductor de 4 cables de cobre estañado (1/12, 3/14).
Reflejantes:	De alto grado de ingeniería, capaces de una alta reflexión de la luz, natural o artificial, hacen mayormente visible el equipo, aún con escasa iluminación. Distribuidos en el perímetro del remolque.
Gato de elevación:	Capacidad de 7 mil libras. Dimensiones: casquillo contraído: 23 pulgadas; desplegado: 51.5 pulgadas.
Sujeción de cargas:	Para efectos de inmovilización y sujeción de las cargas, cuenta con 18 ganchos de varilla lisa, 16 en ambos laterales y 2 en la parte frontal.
Cadenas de seguridad:	Dos, de 1/4 X 27", grado 30, acabado galvanizado; eslabones electro-soldados; gancho con pestillo de seguridad en uno de los extremos; capacidad de carga de 5,000 libras.





**7 X 20 PIES**  
**CAMA BAJA**  
 CAPACIDAD 3 TONS

**GITESA**

EQUIPAMIENTO Y CARACTERIZACIÓN

Tipo: Cama Baja

5

1. Este remolque es tipo cama baja, es decir, su característica principal es que las ruedas se localizan en el exterior de la plataforma de carga, para hacer descender ésta última lo más cercano posible al nivel del suelo, para facilitar las maniobras de ascenso y descenso de cargas.
2. Plataforma de carga con recubierto el piso con madera de pino de 2 pulgadas.
3. Tiene una capacidad de carga de 3,000 kilogramos.
4. Se equipó con jalón de enganche tipo A, de fundición, con capacidad para 7,000 libras; admite bola de enganche con un diámetro de 2 pulgadas.  
 La liberación del enganche se da por medio de una palanca, permite un rápido bloqueo y desbloqueo; este sistema evita la desconexión accidental entre el remolque y la bola de enganche.  
 Adicionalmente, cuenta con un perno que se ajusta en una perforación del jalón, que asegura la manivela, evitando el desbloqueo accidental de la bola de enganche.
5. Rines de 15 pulgadas de diámetro, cinco agujeros, ocho aspás; especificaciones:  
 Capacidad 1,870 libras, separación entre birlos de 5 en 5 pulgadas. Estos rines tienen un baño de fosfato de zinc y pintura en polvo DuPont al horno, altamente inhibidores de la corrosión.  
 Tienen montadas llantas convencionales de 15 pulgadas, ST 7.00-15.
6. La lanza es tipo A, de viga estructural de 4 pulgadas, con una longitud de 44 pulgadas.
7. Guardafangos dúplex (para dos ejes), tipo gota, de 9 pulgadas de ancho por 72 de diámetro.
8. Sistema de suspensión:  
 Dispone de dos ejes, tubulares, rectos, con capacidad de 3,500 lb cada uno, de 95 pulgadas de largo (80 pulgadas medidas de muelle a muelle), con una separación entre birlos de 5 en 5 pulgadas.  
 Embalados con grasa para ejes de alta temperatura, sistema de lubricación Posi lube.  
 Sistema de suspensión con 4 juegos de muelles de cuatro hojas, de 1<sup>3/4</sup> pulgadas de ancho, cada uno con ojillos en los extremos, con capacidad para 1,750 lb.
9. Se le instaló un gato de elevación, con la palanca ubicada en el lateral (parte superior), con capacidad de 7 mil libras, su función es sustentarlo de forma segura cuando no se utilice, o bien, para facilitar las maniobras de enganche. Dimensiones: casquillo contraído: 23 pulgadas; desplegado: 51<sup>1/2</sup> pulgadas.
10. Listas de pintura y vinil reflectivos, aplicados dimensionalmente, para efectos de hacerlo más visible, ya sea durante la noche o en condiciones de escasa iluminación.

CARACTERÍSTICAS

**GITESA**

CAMA BAJA MODELO CB-7020 MC 3T

6

11. Redilas cerradas de 15<sup>1/4</sup> pulgadas de altura.  
 En la parte superior de las redilas, tiene un tubular de 2<sup>1/2</sup> pulgadas de diámetro.  
 Para ofrecerle mayor resistencia al sistema estructural, se instalaron 18 postes verticales de ángulo de 2<sup>1/2</sup> pulgadas, 8 en cada lateral, 2 en la parte frontal.
12. Con dos cadenas de seguridad de 1/4 X 27 pulgadas, mantienen la conexión entre el remolque y el vehículo remolcador, en caso de que el acoplamiento o la bola se separen de forma accidental. Características: acero al carbono, acabado galvanizado por inmersión; eslabones electrosoldados; ganchos de sujeción con pestillo de seguridad, colocados en uno de los extremos; grado 30; capacidad de trabajo de 5,000 libras.
13. Para efectos de inmovilización y sujeción de las cargas, se encuentran 18 ganchos de varilla lisa, distribuidos en el perímetro de la plataforma, 16 en los laterales, 2 en la parte frontal.
14. Dos estribos a cada lado del equipo, fabricados en lámina antiderrapante, el frontal, de 8 por 20 pulgadas, el posterior, de 8 por 20 pulgadas; -se localizan contiguo a los guardafangos-.
15. Sistema de luces:  
 Sistema de luces LED, selladas, montadas en goma:
- Parte frontal, dos luces tipo Peterson, color ámbar, de 2<sup>1/2</sup> X 2 pulgadas, de seis diodos.  
 En la parte posterior, en color rojo, dos luces, de 6<sup>1/2</sup> pulgadas, con rejilla protectora; estas luces cumplen con las regulaciones oficiales para que el remolque circule legalmente en carreteras nacionales e internacionales.  
 La conexión eléctrica es de una sola pieza, plana, preparada para cuatro polos, macho.  
 Cableado. Multiconductor de 4 cables de cobre estañado (1/12, 3/14), específico para remolques, camisa en PVC, con características de alta retardancia a la llama, resistente a la abrasión, a hidrocarburos, aceites y agentes químicos, además, posee excelentes propiedades mecánicas.
16. Para contar con mayores condiciones de seguridad, se sugiere que en la compra del remolque, previamente solicite la instalación de un sistema de frenos accionados electrónicamente, con mando en uno o más ejes.
17. Los remolques son diseñados con un software CAD, la totalidad de los componentes de metal se procesan con equipo de corte y tornos CNC, por lo que el acabado general es de alta precisión y con la mayor calidad.
18. Contamos con distribuidores en casi toda la geografía nacional, se puede consultar cuál de ellos es el más cercano a su ubicación, en nuestra página web, en la ceja "DISTRIBUIDORES".





**7 X 20 PIES**  
**CAMA BAJA**  
 CAPACIDAD 3 TONS

**GITESA**

DETALLES DEL EQUIPAMIENTO

**GITESA**

DIMENSIONES Y GALERÍA

Tipo: Cama baja

7

CAMA BAJA MODELO CB-7020 MC 3T

8

TIPO CAMA BAJA  
 MODELO CB-7020 MC 3T

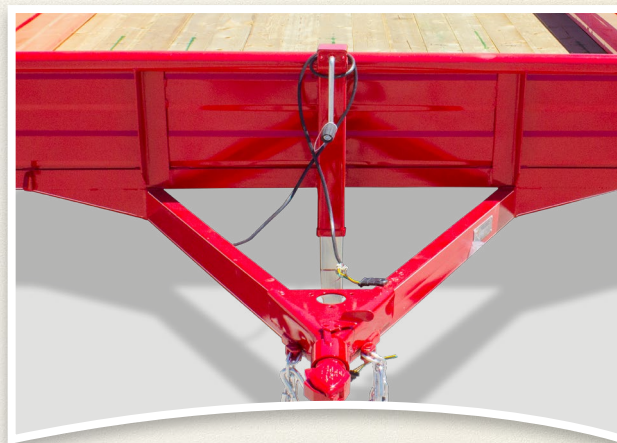
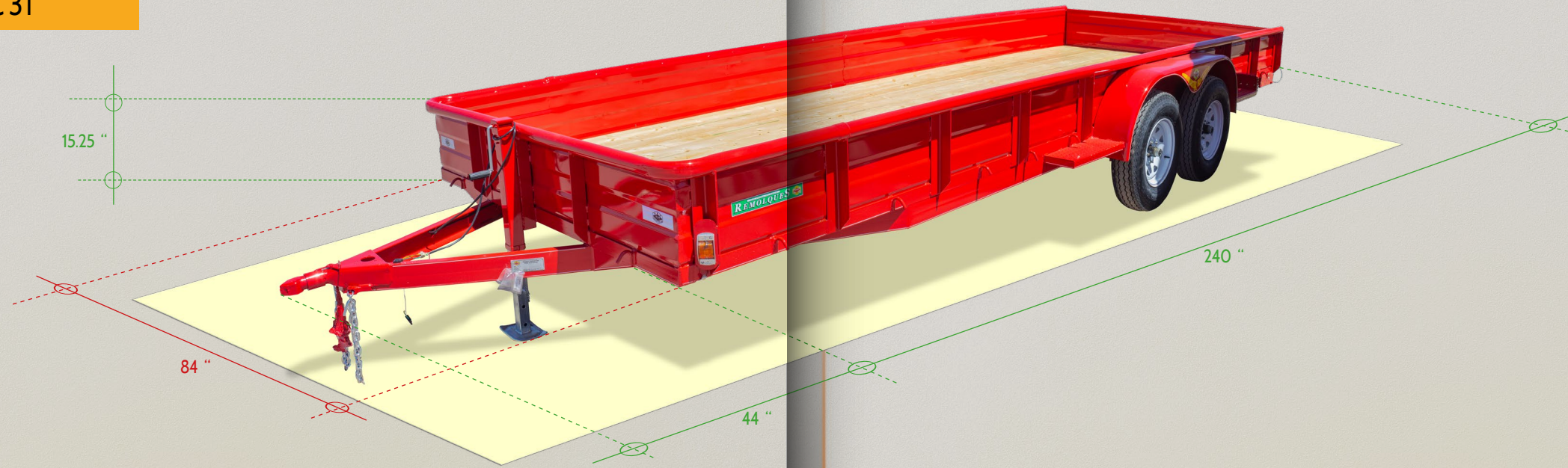

Equipamiento: gato de 7,000 lb, cadenas de 1/4 de pulgada, jalón tipo A, de 7,000 lb, lanza de canal estructural de 4".



Llantas y rines de 15 pulgadas, estribos en lámina antiderrapante, guardafangos dúplex, tipo gota, piso de madera.



Luces de leds, ganchos para sujeción y atado de las cargas, redilas de 15<sup>1/4</sup> pulgadas, reforzados con postes de ángulo.



Las rampas se alojan en un compartimento, con tapa y pasador de seguridad; cuenta con dos "U", dónde se fijan las rampas.